

Návod na montáž turbodúchadla



Prosíme o dodržiavanie návodu na montáž. Na poškodenie vzniknuté z dôvodu nesprávnej montáže produktu sa nevzťahuje záruka.

Krok 1

Skontrolujte sací systém vzduchu spolu so zberným potrubím, či je čistý a bez cudzích telies, a či sú hadice nepoškodené. Vymeňte filtre.

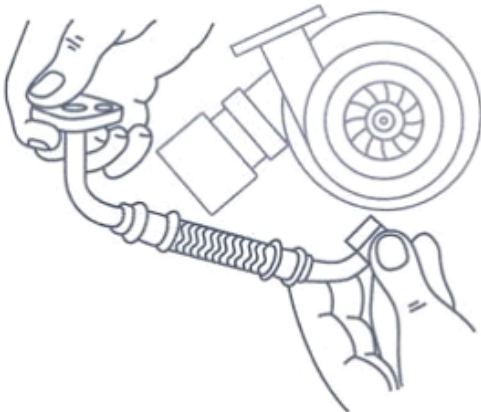
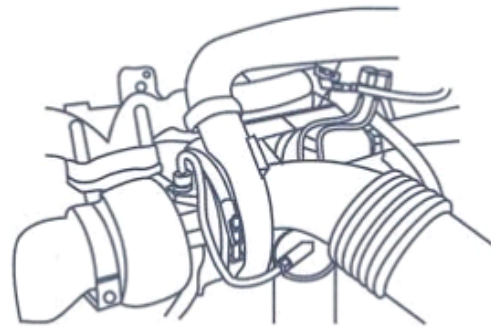

Krok 2

Skontrolujte, či:

- olejové prívodné a odvodné vedenia sú čisté, bez zalomení, vonkajších a vnútorných prasklín,
- vedenia sú priechodné a vo vnútri bez karbónu a usadenín,
- prívodné olejové vedenie nie je príliš blízko zdroja tepla a či tepelný štít nie je tepelne alebo mechanicky poškodený.

V prípade potreby vyčistite alebo vymeňte vedenia za nové. V prípade flexibilných vedení skontrolujte, či nie sú poškodené vo vnútri.

Krok 3

Vymeňte olej a filter, dodržiavajúc odporúčania výrobcu vozidla.

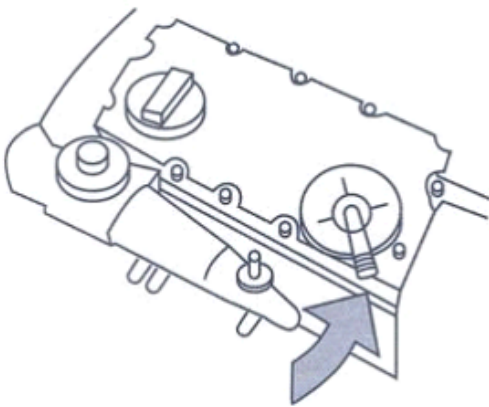

Krok 4

Skontrolujte odvetrávací systém motora - musí byť čistý a funkčný.

Krok 5

Odstráňte poškodené tesnenia a na montáž použite nové (úniky môžu spôsobovať efekt hlasnej prevádzky turbodúchadla). Na montáž tesnení nepoužívajte silikón.

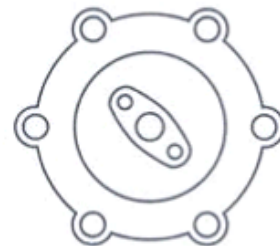
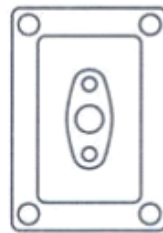

Krok 6

Skontrolujte stav zberného výfukového potrubia (priliehajúce plochy, znečistenie, praskliny) a upevňovacích skrut

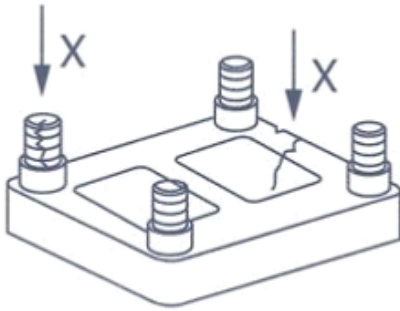

Krok 7

Prispôbte nastavenie obalov. Uistite sa, že všetky tesnenia sú na správnom mieste a dotiahnite všetky upevňovacie prvky vhodným krútiacim momentom.



Krok 8

Pomocou skrutiek so správnou špecifikáciou, odolných voči vysokým teplotám, pripevnite turbodúchadlo k zbernému potrubiu alebo bloku motora. Uistite sa, že montáž prebieha bez vytvárania pnutia na turbodúchadle a pripájaných vedeniach. Dotiahnite všetky skrutky a matice, dodržiavajúc hodnoty krútiaceho momentu uvedené v návode k vozidlu.

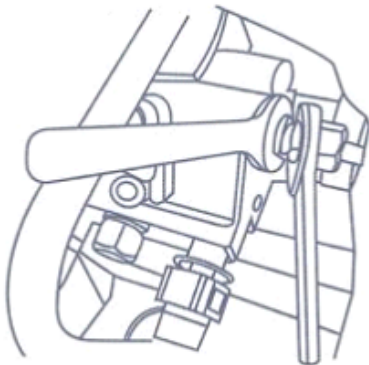

Krok 9

Pripojte olejové vypúšťacie vedenie a naplňte otvor olejového plnenia čistým motorovým olejom, pričom súčasne pomaly ručne otáčajte rotorom.

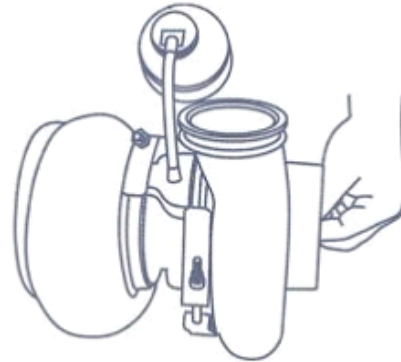

Krok 10

Pripojte ostatné prvky k turbodúchadlu.



Krok 11

Ak je to možné, otáčajte kľukovým hriadeľom motora po dobu 10-15 sekúnd bez jeho naštartovania, alebo naštartujte motor na niekoľko sekúnd za účelom úplného zaliatia olejom do vedení a samotného turbodúchadla a ich odvzdušnenia.

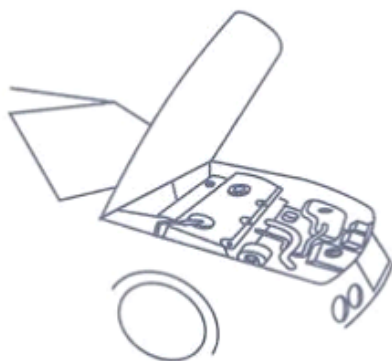

Krok 12

Naštartujte motor a nechajte ho bežať na voľnobeh bez zvyšovania otáčok.

Krok 13

Skontrolujte, či sú všetky spoje inštalácie (vzduch, olej, spaliny) tesné a bez úniku a predfukov.

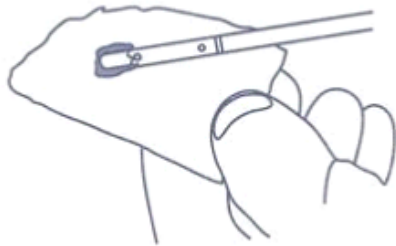

Krok 14

Vypnite motor a znova skontrolujte hladinu oleja.